

Aleksas GIRDENIS

Vilniaus universitetas

DĖL KIRČIUOTŲ PUSILGIŲ BALSŲ PROZODIJOS

Šiuo metu yra paaiškėję, kad vakarų aukštaičių tarmėje pozicinio ilgumo žemutinio pakilimo balsiai esti ne ilgieji, kaip ilgą laiką manyta, bet pusilgiai¹: net pietinių vakarų aukštaičių šnektose iš tikrųjų sakoma ne *tā·kas* ~ tākas, *īā·pa* ~ tēpa, o *tá.kas*, *īá.pa*.

Pats faktas nėra labai netikėtas nei naujas: jis žinomas jau nuo A. Baranausko ir K. Jauniaus laikų, tik ilgokai buvo primirštas. Paradoksaliausia čia ne tiek balsių kiekybė, kiek jų prozodija. Tų balsių vadinamoji vidurinė priegaidė tam tikrose pozicijose (greta dusliųjų priebalsių, tiksliau tariant – prieš dusliuosius ir po jų, o ypač tarp dusliųjų) tariama kaip aiški tvirtapradė²: pateiktieji pavyzdžiai iš tikrųjų skamba kaip *tá.kas*, *īá.pa*³. Šis tvirtapradiškumas, nors fonetikos atžvilgiu kaip ir nesiskiria nuo tikrojo, funkciškai su juo nėra iš tolo nesutampa, nes, pavyzdžiui, netrukdo kirčiui nušokti į atrakcines galūnes pagal Saussure'o ir Fortunatovo dėsnį: sakoma *tá.kas–takùs*, *īá.pa–īepù* ir t.t. Vadinasi, fonetiškai tvirtapradis skiemuo morfonologiškai vertinamas panašiai kaip ilgasis tvirtagalys arba trumpasis – situacija atrodo daugiau negu keista⁴.

Pirmas žingsnis, leidžias išeiti iš šios antinomiškos situacijos, visai paprastas – ir peršasi jis beveik savaime. Tvirtapradę pusilgių balsių (ne dvigarsio dėmenų!) priegaidę reikia sieti ne su ilgųjų skiemenų akūtu, o su vidurine pusilgių balsių priegaide – laikyti ją ne savarankiška tonema, o šalutiniu vidurinės priegaidės a lot o nu. Kaip tik tuo intuityviai remdamiesi mes ir esame įpratę transkribuoti *tá.kas*, *īá.pa* ir pan., net aiškiai girdėdami pirmųjų skiemenų tvirtapradiškumą.

Bet šis sprendimas neatrodo geras, nes jis daugelyje tarmių šalia tvirtapradės ir tvirtagalės įteisintų trečią priegaidę – vidurinę. Blogiausia tai, kad ta trečioji priegaidė

¹ Žr. A. Kazlauskienė, Dvejopa ilgųjų žemutinių balsių kiekybė Igliaukos šnektose, – Klb XLV (1), 1996, 128 tt.; R. Bacevičiūtė, Lukšių šnektos žemutinių netrumpųjų balsių ypatumai, – Klb XLVII (1), 1998, 5 tt.

² Pirmoji tai pastebėjo ir veliuoniškių šnektos duomenimis eksperimentiškai įrodė B. Simanavičienė (Klb XLII 1, 1993, 46 tt.).

³ Kurį laiką mano vadovaujami studentai priegaidę šiais atvejais taip ir žymėdavo, bet vėliau grįžta prie tradicijos. Lėmė ne kokie rimti lingvistiniai argumentai, o tiesiog nuolatiniai kolegų protestai ir 5 išn. minimi motyvai.

⁴ Kaip tik ji dažniausiai ir sukeldavo 3 išn. paminėtus kalbininkų protestus.

vergiškai susijusi su balsių kiekybe: ją gali turėti ir būtinai turi tik pusilgiai balsiai, neinantis tvirtapradžių dvigarsių dėmenimis.

Išeitys yra tik dvi: arba pamatiniu dalyku laikyti skiemens pusilgumą ir vidurinę priegaidę traktuoti kaip pusilgio skiemens „gryno“ kirčio išraišką, arba įsivaizduoti, kad vidurinė priegaidė yra esminis prozodinis elementas, o skiemens pusilgumas funkcionuoja kaip papildomas požymis, savaime išplaukias iš tos priegaidės. Be didesnių svarstymų aišku, kad tikra yra tikta pirmoji versija. Priėmę antrąją alternatyvą turėtume įsivaizduoti, kad pusilgiai balsiai iš tikrųjų yra trumpieji ir nuo „tikrų“ trumpųjų skiriasi tik priegaide. Bet tada savaime išeitų, kad priegaidę (tik, žinoma, kitokią) turi ir kirčiuoti trumpieji balsiai! Dar vienas, tik šį kartą daug keistesnis paradoksas.

Taigi lieka tik viena išvada: vadinamoji vidurinė priegaidė yra ne priegaidė tikraja to žodžio prasme, o grynas pusilgių skiemenų (ir balsių) kirtis⁵. Schemiškai sistemos su pusilgiais balsiais prozodinę skiemens struktūrą galima pa-vaizduoti taip (*S* – skiemuo, *I* – ilgasis, *N* – neilgasis, *K* – kirčiuotas, *Nk* – nekirčiuotas, *T* – trumpasis, *P* – pusilgis, *C* – cirkumfleksinis, arba tvirtagalis, *A* – akūtinis, arba tvirtapradis):

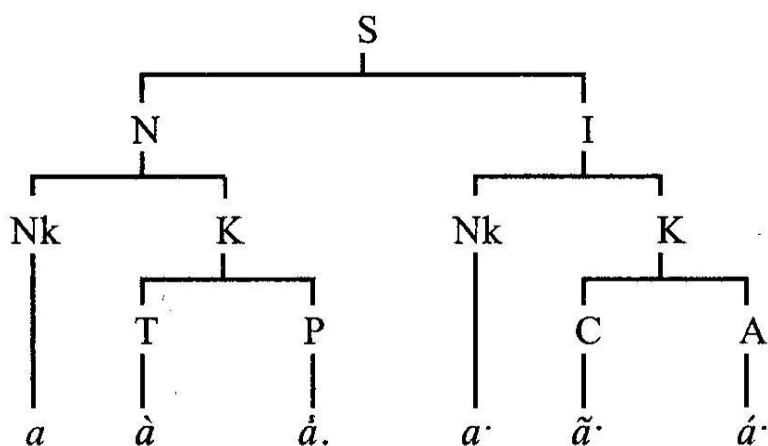

Kaip matyti, šioje schemoje nėra nekirčiuotų pusilgių balsių, bet jų čia ir neturi būti. Vakarų aukštaičių tarmėje tokie balsiai esti tik nekirčiuoti ilgųjų balsių alofonai.

Ši interpretacija leidžia labai lengvai paaiškinti, kodėl tvirtapradiškasis vidurinės priegaidės variantas netrukdo kirčiui nušokti į atrakcines galūnes: skiemenys su šiuo

⁵ Šį dalyką intuityviai jau senokai yra užčiuopęs K. Garšva (žr., pvz., Klb L 1, 2001, 148 t. ir tokius rytietiškų lyčių parašymus jo straipsniuose kaip *vī.sas* ~ *vī.sas*, *bū.va.* ~ *būvo*). Šiaip sekti K. Garšva vargu ar verta, nes jo teikiamas pusilgių balsių kirčio žymėjimas, nors fonologijos atžvilgiu ir neklaidingas, labai prieštarauja tradicijai, kuri gravio ženklu leidžia žymėti tik kirčiuotus trumposius neįtempuosius balsius. Kai nėra gyvo reikalo, tradicijas keisti ne tik netikslinga, bet ir, sakyčiau, negalima. Kas kita tarptautinė (IPA, arba API) transkripcija – ja trumpųjų ir pusilgių balsių kirtį ne tik galima, bet ir būtina žymėti vienodai: tekste minimi pavyzdžiai būtų rašomi ['tɑ·kəs], ['tæ·pʌ], t. y. su tuo pačiu kirčio ženklu „·“ kaip ['kʌʃtɪ] ~ kàsti, ['çeptu·] ~ kèptų.

variantu prozodijos atžvilgiu nesiskiria nuo kirčiuotųjų trumpųjų skiemenų. Kirtis į kalbamąsias galūnes šoka iš ilgųjų tvirtagalių ir visų kirčiuotų neilgųjų skiemenų.

Ir paskutinė pastaba. Galiniuose dvigarsiniuose skiemenyse girdima vidurinė priegaidė neturi nieko bendro su čia svarstomu dalyku: tai paprastas tvirtagalės (cirkumfleksinės) priegaidės altonas⁶. Idealiuoje bendrinėje kalboje jo neturėtų būti, bet šiuo metu tas variantas beveik visuotinai įsigalėjęs: tik neseniai nuo gimtosios tarmės atitrūkęs kapsas bepasako *geraĩ*. ~ geraĩ, *su.naĩ*. ~ sūnaĩ – visur girdėti *geraĩ*, *su.naĩ*...

К ВОПРОСУ О ПРОСОДИИ ПОЛУДОЛГИХ УДАРНЫХ СЛОГОВ

Резюме

Так называемая средняя интонация полудолгих гласных (в некоторых случаях реализуемая нисходящим аллотоном) в западно-аукштайтских говорах литовского языка с фонологической точки зрения представляет собой «чистое» ударение слогов соответствующего типа, а не слоговую интонацию.

⁶ Žr., pvz., A. Girdenis, Teoriniai lietuvių fonologijos pagrindai, Vilnius, 2003, 276.